



**Mastercool**® Inc.  
"World Class Quality"

English

Deutsch

Français

Español

Italiano

Nederlands

Portuguese

## OPERATING INSTRUCTIONS

**HIGH PRECISION CHARGING SCALE**

**98201-A**



**BEDIENUNGSANLEITUNG**

**HOCHPRÄZISE LADEWAAGE**

**MANUEL D'OPÉRATION**

**BALANCE DE CHARGE DE HAUTE PRÉCISION**

**INSTRUCCIONES DE OPERACION**

**BALANZA DE CARGA DE ALTA PRECISION**

**ISTRUZIONI PER L'USO**

**BILANCIA DI CARICA DI ALTA PRECISIONE**

**HANDLEIDING**

**HOGE PRECISIE-VULWEEGSCHAAL**

**MANUAL DE OPERAÇÃO**

**ESCALA DE CARGA DE ALTA PRECISÃO**

## HIGH PRECISION CHARGING SCALE INSTRUCTIONS



### WARNING! WEAR GOGGLES AND GLOVES

**CAUTION:** When removing the cylinder, make sure the scale adapter does not unthread from the scale.

**CAUTION:** Avoid leaving liquid refrigerant in tube. Liquid in the tube and an increase in temperature could cause the pressure to increase high enough to cause damage to the tube and scale. The check valve in the 1/4" flare fitting on the scale platform allows the cylinder to be removed to draw any liquid in the tube into the system.

1. Open the battery cover and insert 3 AA batteries according to the polarity indicated in the battery compartment.
2. Press the ON/OFF/TARE key. The display will show "88888" and transition to "0"
3. Connect the brass cylinder scale adapter to the scale. Hold adapter by hand while tightening. Be sure it is tight and secure.

**NOTE:** Do not over tighten.

4. Attach the refrigerant cylinder to the brass cylinder scale adapter, please make sure the threads fit properly without any cross threading. With the valve on the hose closed, hold the cylinder so the cylinder fitting is up and hold the scale upside down. Turn the cylinder into the scale fitting. This way, the small amount of refrigerant that leaks out while tightening will be vapor. Refrigerant will begin to flow through the scale into the tube.
5. FIRST TIME USE: Partially open the valve, at the end of the nylon tube to purge the air. Once the refrigerant starts to flow, close the valve immediately.

**NOTE:** Should you decide to use different refrigerant you must purge the current refrigerant from the hose and repeat the above steps with the new refrigerant.

### TARE WEIGHING

This scale is designed with a TARE WEIGHING function. Press the ON/OFF/TARE key, the display will transition to "0." Connect the valve to the system and open the valve to charge. The scale will start displaying the weight of the material being removed from the cylinder. When a sufficient amount of charge is reached, close the valve and disconnect it from the system. **NOTE:** You may leave the cylinder on the scale or disconnect it from the scale.

### UNIT CHANGE

You can change the weight unit by pressing the UNIT key.

### POWER OFF

When you finish the operation, you can turn off the scale by pressing and holding the ON/OFF/TARE key. This scale is designed with an auto-off function to save the battery power. It automatically turns off its power if the scale is not used within 3 hours.

### BATTERY REPLACEMENT

If "  " message appears in the display when attempting to weigh, replace the scale's 3 AA batteries according to the polarity indicated in the battery compartment.

### CALIBRATING THE DEVICE

1. In power off mode, press the UNIT and ON/OFF/TARE key simultaneously to turn the scale on, when a count value is seen, release the two keys.
2. Press the ON/OFF/TARE key, LCD will show "ZERO" then calibration weight 2000 g.
3. Place a 2 kg weight on the platform, press the ON/OFF/TARE key, the LCD will show "CAL" then "PASS", calibration is completed.  
**NOTE:** Mastercool recommends using a certified 2 kg weight for the best accuracy.
4. After calibration is complete, the scale will go back to weighing mode, the LCD will show the weight on the platform.

### CARE

- This scale is manufactured and adjusted precisely. Do not dismantle the scale or subject it to any strong shock or

vibration.

- Do not use the scale in direct sunlight and keep it away from hot appliances such as an oven, stove etc.
- When the scale is to be used in a new location where the temperature differs from the previous location by 36°F (20°C) or more, leave the scale in the new location for at least 2 hours before using it.
- When the scale is dirty, wipe the scale with a damp cloth.
- When the scale is not used for a long period of time, remove the batteries.

⚠ **WARNING:** This product can expose you to chemicals including naphthalene, lead and lead compounds, which are known to the State of California to cause cancer and birth defects or other reproductive harm. For more information go to [www.P65Warnings.ca.gov](http://www.P65Warnings.ca.gov)

### REPLACE OR REPAIRABLE PARTS BREAKDOWN

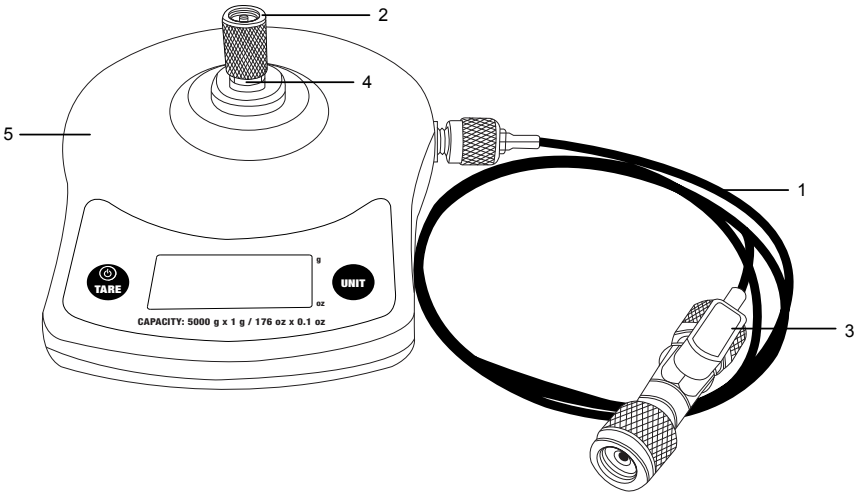

REF. #	DESCRIPTION	PART #
1.	HOSE ASSEMBLY	44364-STR-NYL
2.	KNURLED CYLINDER ADAPTER NUT	98201-002-B2
3.	1/8 NPT-F X 1/4" FL-F BALL VALVE REVISED	0281-003CR
4.	3 PSI VALVE CORE	0332-001
5.	HIGH PRECISION CHARGING SCALE, 1/4" FLARE OUTLET	98201-001-A

## HOCHPRÄZISE LADEWAAGENANWEISUNGEN



### WARNUNG! TRAGEN SIE BRILLE UND HANDSCHUHE

**ACHTUNG:** Achten Sie beim Entfernen des Zylinders darauf, dass sich der Waagenadapter nicht von der Waage löst.

**VORSICHT:** Vermeiden Sie es, flüssiges Kältemittel in der Röhre zu lassen.

**Flüssigkeit im Rohr und temperatursteigernd könnte dazu führen, dass der Druck hoch genug steigt um Schäden an Rohr und Waage verursachen. Das Rückschlagventil in der 1/4" Flare-Befestigung auf der Waagenplattform ermöglicht das Entfernen des Zylinders, um Flüssigkeiten in der Röhre in die Anlage zu ziehen.**

1. Öffnen Sie die Batterieabdeckung und legen Sie 3 AA-Batterien ein entsprechend der im Batteriefach angegebenen Polarität.
2. Drücken Sie die Taste ON/OFF/TARE. Das Display zeigt "88888" und wechselt zu "0"
3. Schließen Sie den Messingzylinder-Waagenadapter an die Waage an. Halten Sie den Adapter beim Festziehen mit der Hand fest. Stellen Sie sicher, dass es fest sitzt.

**HINWEIS:** Nicht überziehen.

4. Befestigen Sie die Kältemittelflasche am Messing-Flaschenskalenadapter. Achten Sie dabei darauf, dass die Gewinde richtig passen ohne Quereinfädeln. Wenn das Ventil am Schlauch geschlossen ist, halten Sie den Zylinder so, dass der Zylinderanschluss die Waage auf den Kopf gestellt. Drehen Sie den Zylinder in die Waagenbefestigung. Auf diese Weise wird die geringe Menge an Kältemittel, die während das Anziehen aussickert, Dampf ist. Kältemittel beginnt, durch die Waage in die Röhre zu fließen.
5. ERSTE VERWENDUNG: Öffnen Sie teilweise das Ventil am Ende des Nylonrohres, um die Luft zu reinigen. Sobald das Kältemittel beginnt zu fließen, schließen Sie das Ventil sofort.

**ANMERKUNG:** Sollten Sie sich für die Verwendung eines anderen Kältemittels entscheiden, müssen Sie das aktuelle Kältemittel aus dem Schlauch reinigen. wiederholen Sie die oben genannten Schritte mit dem neuen Kältemittel.

### TARA WÄGE

Diese Waage ist mit einer TARA-Wiege-Funktion konzipiert. Drücken Sie die TASTE ON/OFF/TARE, das Display wechselt zu "0". Schließen Sie das Ventil an die Anlage an und öffnen Sie das Ventil zum Aufladen. Die Waage beginnt das Gewicht des Materials anzuzeigen, das aus dem Zylinder entfernt wird. Wenn eine ausreichende Ladungsmenge erreicht ist, schließen Sie das Ventil und die Anlage. **HINWEIS:** Sie können den Zylinder auf der Waage lassen oder ihn von der Waage trennen.

### Einheitenwechsel

Sie können die Gewichtseinheit ändern, indem Sie die UNIT-Taste drücken.

### POWER OFF

Wenn Sie den Vorgang abgeschlossen haben, können Sie die Waage deaktivieren, indem Sie die TASTE ON/OFF/TARE drücken und gedrückt halten. Diese Waage ist mit einer Auto-Off-Funktion entwickelt, um die Batterieleistung zu sparen. Es schaltet seine Leistung automatisch aus, wenn die Waage nicht verwendet wird innerhalb von 3 Stunden.

### BATTERIEWECHSEL

Wenn die Meldung " in der Anzeige angezeigt wird, wenn versucht wird, zu wiegen, ersetzen Sie die 3 AA-Batterien entsprechend der angegebenen Polarität.

### KALIBRIEREN DES GERÄTS

1. Drücken Sie im Ausschaltmodus gleichzeitig die Taste UNIT und ON / OFF / TARE, um die Waage einzuschalten. Wenn ein Zählwert angezeigt wird, lassen Sie die beiden Tasten los.
2. Drücken Sie die Taste ON / OFF / TARE. Auf dem LCD wird „ZERO“ und dann das Kalibrierungsgewicht 2000 g angezeigt.

- Legen Sie ein Gewicht von 2 kg auf die Plattform, drücken Sie die Taste ON / OFF / TARE. Auf dem LCD wird „CAL“ und dann „PASS“ angezeigt. Die Kalibrierung ist abgeschlossen.  
**HINWEIS:** Mastercool empfiehlt die Verwendung eines zertifizierten Gewichts von 2 kg für die beste Genauigkeit.
- Nach Abschluss der Kalibrierung kehrt die Waage in den Wägemodus zurück. Auf dem LCD wird das Gewicht auf der Plattform angezeigt.

## PFLEGE

- Diese Waage wurde genau gefertigt und angepasst. Demontieren Sie die Waage nicht und unterwerfen Sie sie keinem starken Schock oder Vibration.
- Verwenden Sie die Waage nicht bei direkter Sonneneinstrahlung und halten Sie sie von heißen Geräten wie Backofen, Herd usw. fern.
- Wenn die Waage an einem neuen Ort verwendet werden soll, an dem die Temperatur sich von der vorherigen Position um 20 °C oder mehr unterscheidet, lassen Sie die Waage an der neuen Position für mindestens 2 Stunden, bevor Sie es verwenden.
- Wenn die Waage verschmutzt ist, wischen Sie die Waage mit einem feuchten Tuch ab.
- Wenn die Waage über einen längeren Zeitraum nicht verwendet wird, entfernen Sie die Batterien.

**⚠ WARNUNG:** Dieses Produkt kann Sie Chemikalien wie Naphthalin, Blei und Bleiverbindungen aussetzen, die dem Staat von Kalifornien bekannt sind Krebs und Geburtsfehler oder andere reproduktive Schäden verursachen. Weitere Informationen finden Sie unter [www.P65Warnings.ca.gov](http://www.P65Warnings.ca.gov)

## AUSTAUSCH ODER REPARIERBARE TEILEPANNE

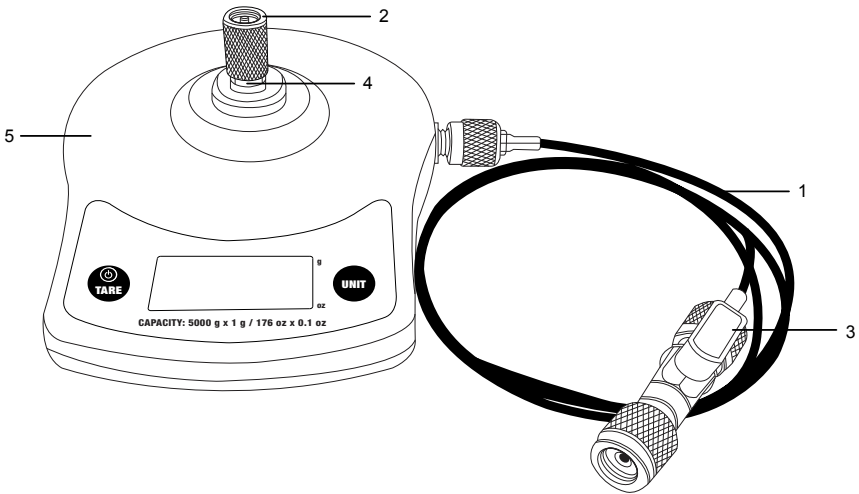

NUMMER	BESCHREIBUNG	TEILNR.
1.	SCHLAUCHBAUGRUPPE	44364-STR-NYL
2.	GERÄNDETE ZYLINDERADAPTERMUTTER	98201-002-B2
3.	1/8 NPT-F X 1/4 ZOLL FL-F KUGELVENTIL ÜBERARBEITET	0281-003CR
4.	3 PSI (0,21BAR) VENTILKERN	0332-001
5.	HOCHPRÄZISIONSLADEWAAGE, 1/4-ZOLL-FLARE-AUSGANG	98201-001-A

## INSTRUCTIONS SUR BALANCE DE CHARGE DE HAUTE PRÉCISION



### AVERTISSEMENT! PORTEZ DES LUNETTES ET DES GANTS

**ATTENTION :** Lors du retrait du cylindre, assurez-vous que l'adaptateur d'échelle ne se dévisse pas de l'échelle

**CAUTION :** Évitez de laisser du réfrigérant liquide dans le tube. Liquide dans le tube et une augmentation de la température pourraient faire augmenter la pression au point d'endommager le tube et la balance. La valve de contrôle dans le raccord 1/4" FI sur la plate-forme de la balance permet d'enlever le cylindre pour faire passer n'importe quel liquide dans le tube vers l'installation.

1. Ouvrez le couvercle de la batterie et insérez 3 batteries AA selon la polarité indiquée dans le compartiment
2. Appuyez sur la clé ON/OFF/TARE. L'affichage montrera "88888" et la transition vers "0"
3. Connectez l'adaptateur de balance cylindrique en laiton à la balance. Tenez l'adaptateur à la main pendant le serrage. Assurez-vous qu'il est serré et sécurisé.  
**REMARQUE:** Ne pas trop serrer.
4. Fixez le cylindre de réfrigérant à l'adaptateur d'échelle cylindrique en laiton, assurez-vous que les filetages s'adaptent correctement sans tout filetage croisé. Avec la vanne sur le tuyau fermé, maintenez le cylindre debout et la balance à l'envers. Vissez le cylindre en montage à la balance. De cette façon, la petite quantité de réfrigérant qui fuit pendant le serrage sera de la vapeur. Le réfrigérant commencera à circuler dans le tube à travers la balance.
5. PREMIERE UTILISATION: Ouvrir partiellement la vanne, à l'extrémité du tube de nylon pour purger l'air. Une fois que le réfrigérant commence à couler, fermer la vanne immédiatement.  
**REMARQUE:** Si vous décidez d'utiliser un réfrigérant différent, vous devez purger le réfrigérant actuel du tuyau et répétez les étapes ci-dessus avec le nouveau fluide.

### PESAGE DE LA TARE

Cette balance est conçue avec une fonction TARE WEIGHING, ou pesage de la tare. Appuyez sur la touche ON / OFF / TARE, l'affichage passera à «0». Connectez la vanne au système et ouvrez la vanne pour charger. La balance commencera à afficher le poids du matériau étant retiré du cylindre. Lorsqu'une quantité suffisante de charge est atteinte, fermez la vanne et débranchez-la de l'installation.

**REMARQUE:** Vous pouvez laisser le cylindre sur la balance ou le déconnecter de la balance.

### CHANGEMENT D'UNITÉ

Vous pouvez modifier l'unité de poids en appuyant sur la touche UNIT.

### ÉTEINDRE

Une fois l'opération terminée, vous pouvez éteindre la balance en appuyant sur la touche ON / OFF / TARE en la maintenant enfoncée. Cette balance est conçue avec une fonction d'arrêt automatique pour économiser la batterie. Il coupe automatiquement son alimentation si la balance n'est pas utilisée dans les 3 heures.

### REMPLACEMENT DES PILES

Si le message " " apparaît à l'écran lorsque vous tentez de peser, remplacez les 3 piles AA de la balance selon la polarité indiquée dans le compartiment des piles.

### ÉTALONNAGE DE L'APPAREIL

1. En mode hors tension, appuyez simultanément sur les touches UNIT et ON / OFF / TARE pour allumer la balance. Lorsqu'une valeur de comptage est visible, relâchez les deux touches.
2. Appuyez sur la touche ON / OFF / TARE, l'écran LCD affichera «ZERO» puis le poids d'étalonnage 2000 g.
3. Placez un poids de 2 kg sur la plate-forme, appuyez sur la touche ON / OFF / TARE, l'écran LCD affichera «CAL» puis «PASS»: l'étalonnage est terminé.

**REMARQUE:** Mastercool recommande d'utiliser un poids certifié de 2 kg pour la meilleure précision.

- Une fois l'étalonnage terminé, la balance retournera en mode de pesée, l'écran LCD affichera le poids sur la plateforme.

## PRENDRE SOIN

- Cette balance est fabriquée et ajustée avec précision. Ne la démontez pas et ne la soumettez à aucun choc ou vibration.
- N'utilisez pas la balance en plein soleil et éloignez-la des appareils chauds tels qu'un four, une cuisinière, etc.
- Lorsque la balance doit être utilisée dans un nouvel emplacement où la température diffère de l'emplacement précédent de 20 °C ou plus, laissez la balance au nouvel emplacement pendant au moins 2 heures avant de l'utiliser.
- Lorsque la balance est sale, essuyez-la avec un chiffon humide.
- Lorsque la balance n'est pas utilisée pendant une longue période, retirez les piles

**⚠ AVERTISSEMENT:** ce produit peut vous exposer à des produits chimiques, notamment le naphtalène, le plomb et les composés du plomb, qui sont connus de l'État de Californie pour causer le cancer et des malformations congénitales ou d'autres troubles de la reproduction. Pour plus d'informations, visitez [www.P65Warnings.ca.gov](http://www.P65Warnings.ca.gov)

## REPLACEMENT OU RÉPARTITION DES PIÈCES RÉPARABLES

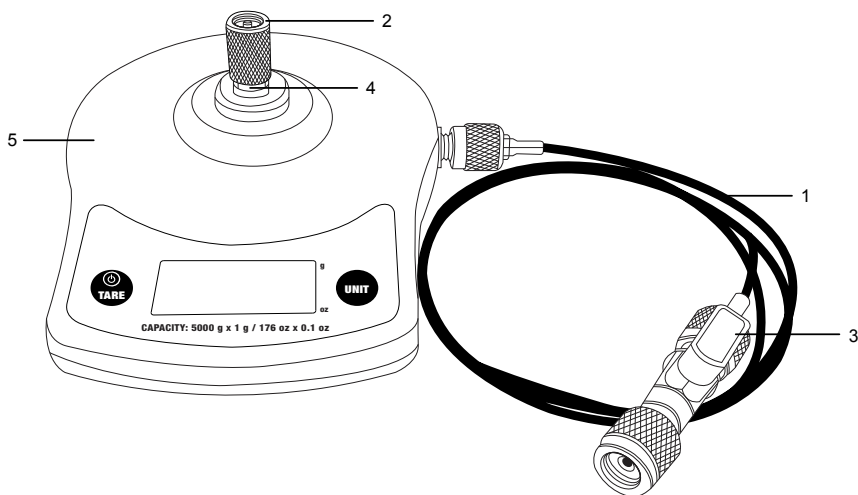

N°	DESCRIPTION	RÉF.
1.	ENSEMBLE DE TUYAU	44364-STR-NYL
2.	ÉCROU D'ADAPTATEUR DE CYLINDRE MOLETÉ	98201-002-B2
3.	VANNE À BILLE 1/8 NPT-F X 1/4" FL-F RÉVISÉ	0281-003CR
4.	NOYAU DE VALVE 3 PSI (0,21BAR)	0332-001
5.	ÉCHELLE DE CHARGE HAUTE PRÉCISION, SORTIE ÉVASÉE 1/4"	98201-001-A

## BALANZA DE CARGA DE ALTA PRECISION



### ¡ADVERTENCIA! USAR LENTES Y GUANTES

**PRECAUCION:** Al retirar el cilindro asegúrese de que el adaptador cilíndrico de la báscula no se desenrosque de la plataforma de la báscula

**PRECAUCION:** Evite dejar refrigerante líquido en el tubo. Si esto sucede y hay un aumento de la temperatura, esto puede causar que la presión aumente en el tubo, lo suficiente para causar daños en el tubo y la balanza. La válvula de comprobación en el conector “flare” de 1/4” en la plataforma de la balanza no permite y evita que cuando el cilindro se retire, pase líquido al tubo del sistema.

1. Abra la tapa del compartimiento de las baterías e inserte 3 baterías AA de acuerdo con la polaridad indicada en el compartimiento de las baterías.
2. Presione el botón ON/OFF/TARE. La pantalla mostrará “88888” y cambiará a “0”
3. Conecte el adaptador cilíndrico de latón a la báscula. Sostenga el adaptador con su a mano mientras lo aprieta. Asegúrese de que esté apretado y seguro.  
**NOTA:** No apriete demasiado.
4. Conecte el cilindro de refrigerante al adaptador cilíndrico de la báscula, asegúrese por favor, que las roscas encajen correctamente. Con la válvula de la manguera cerrada, sostenga el cilindro para que el conector del cilindro esté arriba y la escala al revés. Gire el cilindro para enroscarlo en el conector de la balanza. De esta manera, la pequeña cantidad de refrigerante que se filtra durante el apriete será vapor. El refrigerante comenzará a fluir a través de la balanza hacia el tubo.
5. **PRIMER USO:** Abra parcialmente la válvula que esta al final del tubo de nylon para purgar el aire. Una vez que el refrigerante comienza a salir, cierre la válvula inmediatamente.  
**NOTA:** Si decide utilizar un refrigerante diferente, debe purgar el refrigerante que se encuentra en la manguera y repetir los pasos anteriores con el nuevo refrigerante

### TARA

Esta balanza está diseñada con una función TARE WEIGHING. Pulse el botón ON/OFF/TARE, la pantalla cambiará a “0.” Conecte la válvula al sistema y abra la válvula para cargar. La balanza comenzará a mostrar el peso del refrigerante que se está retirando del cilindro. Cuando se alcance una cantidad suficiente de carga, cierre la válvula y desconéctela del sistema. **NOTA:** Puede dejar el cilindro conectado a la balanza o desconectarlo de la misma.

### CAMBIO DE UNIDAD

Puede cambiar la unidad de peso (g=gramos u oz=onzas) pulsando el botón UNIT.

### APAGADO

Quando termine la operación, puede apagar la balanza manteniendo pulsado el botón ON/OFF/TARE. Esta balanza está diseñada con la función de apagado automático Si la balanza no se utiliza en un periodo de 3 horas, se apaga automáticamente.

### REEMPLAZO DE LAS BATERIAS

Si aparece el icono “” en la pantalla cuando intente pesar, reemplace las baterías AA manteniendo la polaridad indicada en el compartimiento de la batería.

### CALIBRACIÓN DE LA BALANZA

1. Con la balanza apagada, pulse simultáneamente los botones UNIT y ON/OFF/TARE para encenderla. Cuando se vea un valor de recuento en la pantalla, suelte los dos botones.
2. Pulse el botón ON/OFF/TARE, la pantalla LCD mostrará “ZERO” y luego el peso de calibración 2000 g.
3. Coloque un peso de 2 kg (2000 g) en la plataforma, presione el botón ON/OFF/TARE, la pantalla LCD mostrará “CAL” y después mostrará “PASS”. Esto confirma que la calibración se ha completado.  
**NOTA:** Mastercool recomienda el uso de un peso certificado de 2 kg (2000 g) para que la calibración sea más precisa.

- Una vez se complete la calibración, la balanza volverá al modo de pesaje, la pantalla LCD mostrará el peso en la plataforma.

## CUIDADOS

- Esta balanza se fabrica y ajusta con precisión. No desmonte la balanza ni la someta a ningún choque (golpe) fuerte o vibración.
- No utilice la balanza bajo la luz solar directa y manténgala alejada de aparatos calientes como horno, estufa, etc.
- Cuando la balanza se va a utilizar en una nueva ubicación donde la temperatura difiere en 36°F (20°C) de la ubicación anterior o más, deje la balanza en la nueva ubicación durante al menos 2 horas antes de usarla.
- Cuando la balanza esté sucia, limpie la balanza con un paño húmedo.
- Cuando la balanza no se utilice durante un largo período de tiempo, retire las pilas.

**⚠ ADVERTENCIA:** Este producto lo puede exponer a Ud., productos químicos como naftalina, compuestos de plomo y plomo, que son químicos conocidos por el Estado de California de causar cáncer y defectos congénitos u otros daños reproductivos. Para obtener más información, vaya a [www.P65Warnings.ca.gov](http://www.P65Warnings.ca.gov)

## PIEZAS PARA REPARAR O DE REEMPLAZO

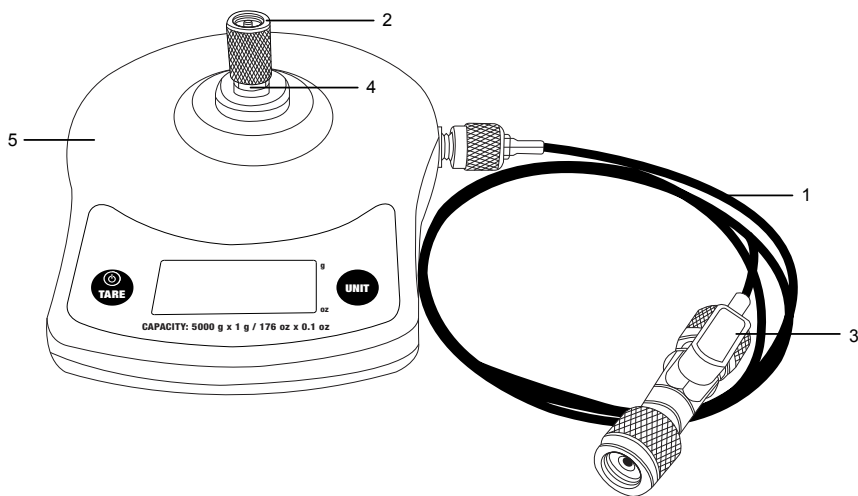

REF. #	DESCRIPTION	# DE PARTE
1.	MANGUERA	44364-STR-NYL
2.	TUERCA MOLETEADA – ADAPTADOR DEL CILINDRO	98201-002-B2
3.	1/8 NPT-F X 1/4" FL-F VALVULA DE BOLA - REVISADA	0281-003CR
4.	NUCLEO DE LA VALVULA DE 3 PSI	0332-001
5.	BÁSCULA DE CARGA DE ALTA PRECISIÓN, SALIDA FLARE DE 1/4"	98201-001-A

## BILANCIA DI CARICA DI ALTA PRECISIONE



### AVVERTIMENTO! INDOSSARE OCCHIALI E GUANTI

**ATTENZIONE:** Quando rimuovete la bombola assicuratevi che la riduzione esagonale non si sviti dalla bilancia

**ATTENZIONE:** Evitare di lasciare refrigerante liquido nel tubo. Il liquido nel tubo e un aumento della temperatura potrebbero causare un aumento della pressione sufficientemente elevato da causare danni al tubo e alla bilancia. La valvola di ritegno nel raccordo svasato da 1/4" sulla piattaforma della bilancia consente al cilindro di essere rimosso per aspirare qualsiasi liquido nel tubo nel sistema.

1. Aprire il coperchio della batteria e inserire 3 batterie AA secondo la polarità indicata nel vano batteria.
2. Premere il tasto ON / OFF / TARE. Il display mostrerà "88888" e passerà a "0"
3. Connettere il raccordo di ottone alla bilancia e assicurarsi di averlo ben stretto  
**NOTA:** Non stringere eccessivamente.
4. Collegare la bombola al raccordo di ottone, assicurarsi che la filettatura sia corretta. Con la valvola sul tubo chiusa, tenere il cilindro in modo che il raccordo del cilindro sia rivolto verso l'alto e tenere la bilancia sottosopra. Girare la bombola nel raccordo della bilancia. In questo modo, la piccola quantità di refrigerante che fuoriesce durante il serraggio sarà vapore. Il refrigerante inizierà a fluire attraverso la bilancia nel tubo.
5. PRIMO UTILIZZO: aprire parzialmente la valvola, all'estremità del tubo di nylon per spurgare l'aria. Quando il refrigerante inizia a fluire, chiudere immediatamente la valvola.  
**NOTA:** se si decide di utilizzare un refrigerante diverso, è necessario eliminare il refrigerante corrente dal flessibile e ripetere i passaggi precedenti con il nuovo refrigerante.

### PESATURA DELLA TARA

Questa bilancia è progettata con una funzione di PESATURA DELLA TARA. Premere il tasto ON / OFF / TARE, il display passerà a "0." Collegare la valvola al sistema e aprire la valvola per caricare. La bilancia inizierà a visualizzare il peso del materiale che viene rimosso dalla bombola. Quando viene raggiunta una quantità sufficiente di carica, chiudere la valvola e scollegarla dal sistema. **NOTA:** è possibile lasciare la bombola sulla bilancia o scollegarlo dalla bilancia.

### CAMBIO DELL'UNITÀ DI MISURA

È possibile modificare l'unità di peso premendo il tasto UNIT.

### SPEGNIMENTO

Al termine dell'operazione, è possibile spegnere la bilancia tenendo premuto il tasto ON / OFF / TARE. Questa bilancia è progettata con una funzione di spegnimento automatico per risparmiare la carica della batteria. Si spegne automaticamente se la bilancia non viene utilizzata entro 3 ore.

### SOSTITUZIONE DELLA BATTERIA

Se sul display appare il messaggio  quando si tenta di pesare, sostituire le 3 batterie AA della bilancia rispettando la polarità indicata nel vano batterie.

### TARATURA DEL DISPOSITIVO

1. In modalità di spegnimento, premere contemporaneamente i tasti UNIT e ON / OFF / TARE per accendere la bilancia, quando viene visualizzato un valore di conteggio, rilasciare i due tasti.
2. Premere il tasto ON / OFF / TARE, il display LCD mostrerà "ZERO", quindi peso di calibrazione 2000 g.
3. Posizionare un peso di 2 kg sulla piattaforma, premere il tasto ON / OFF / TARE, il display LCD mostrerà "CAL" quindi "PASS", la calibrazione è completata.  
**NOTA:** Mastercool consiglia di utilizzare un peso certificato di 2 kg per la massima precisione.
4. Al termine della calibrazione, la bilancia tornerà alla modalità di pesatura, il display LCD mostrerà il peso sulla piattaforma.

## CURA

- Questa bilancia è prodotta e regolata con precisione. Non smontare la bilancia o sottoporla a forti urti o vibrazioni.
- Non utilizzare la bilancia alla luce diretta del sole e tenerla lontana da apparecchi caldi come un forno, una stufa ecc.
- Quando la bilancia deve essere utilizzata in una nuova posizione in cui la temperatura differisce dalla posizione precedente di 36°F (20°C) o più, lasciare la bilancia nella nuova posizione per almeno 2 ore prima di utilizzarla.
- Quando la bilancia è sporca, pulirla con un panno umido.
- Se la bilancia non viene utilizzata per un lungo periodo di tempo, rimuovere le batterie.

⚠ **AVVERTENZA:** Questo prodotto può esporvi a sostanze chimiche tra cui naftalene, piombo e composti del piombo, che sono noti allo Stato della California per provocare il cancro e difetti alla nascita o altri danni riproduttivi. Per ulteriori informazioni, visitare [www.P65Warnings.ca.gov](http://www.P65Warnings.ca.gov)

## SOSTITUZIONE O RIPARTIZIONE PARTI RIPARABILI

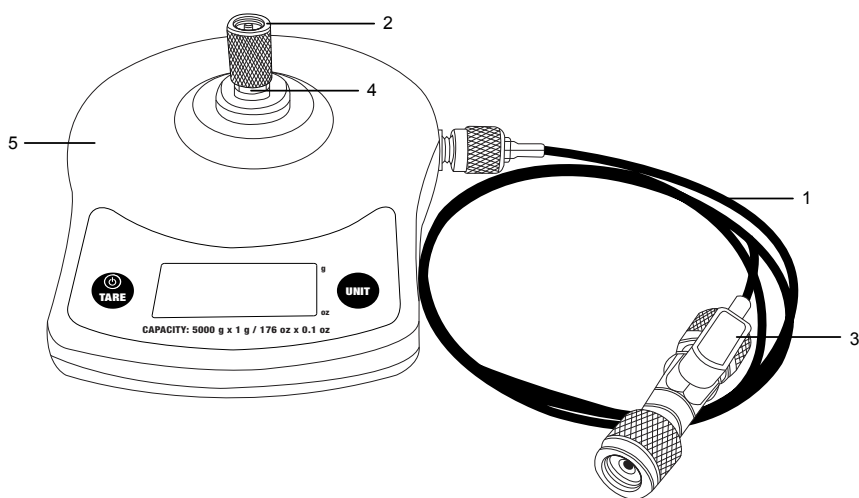

REF. #	DESCRIZIONE	CODICE
1.	TUBO COMPLETE	44364-STR-NYL
2.	ADATTATORE ESAGONALE	98201-002-B2
3.	VALVOLA A SFERA 1/4" SAE	0281-003CR
4.	VALVOLA DELLA BILANCIA	0332-001
5.	BILANCIA	98201-001-A

## INSTRUCTIES VOOR HOGE PRECISIE-VULWEEGSCHAAL



### WAARSCHUWING! DRAAG EEN BRIL EN HANDSCHOENEN

**LET OP:** Zorg er bij het verwijderen van de cilinder voor dat de weegschaaladapter niet loskomt van de weegschaal.

**LET OP:** Vermijd elk residu vloeibaar koelmiddel in de slang. Vloeistof in de slang met een stijging van temperatuur en druk kan leiden tot schade aan zowel de slang als de weegschaal. De controleklep in de 1/4" flare fitting op het schaalplatform laat toe de cilinder te verwijderen om alle vloeistof in de slang de installatie in te trekken.

1. Open het batterijdeksel en steek er 3 AA-batterijen in volgens de aangegeven polariteit.
2. Druk op de toets AAN/UIT/TARE. Het display toont "88888" en overgang naar "0".
3. Sluit de messing schaaladapter aan op de weegschaal. Houd de adapter bij het vastdraaien met de hand vast. Zorg er zeker voor dat het vast zit.  
**LET OP:** Niet overdraaien!
4. Bevestig de koelmiddelcilinder aan de messing cilinderschaaladapter, zorg ervoor dat de schroefdraad goed past zonder eventuele kruislingse schroefdraad. Met de klep op de slang gesloten, houd de cilinder recht en de weegschaal ondersteboven. Zet de cilinder in de weegschaal fitting. Op deze manier zal de kleine hoeveelheid koelmiddel die ontsnapt tijdens het aandraaien, damp zijn. Koelmiddel zal beginnen te stromen door de schaal in de slang.
5. EERSTE GEBRUIK: open gedeeltelijk de klep aan het einde van de nylon slang om de lucht te verwijderen. Zodra het koelmiddel begint te stroom, sluit u de klep onmiddellijk.  
**LET OP:** Mocht u besluiten om een ander koelmiddel te gebruiken, moet u het huidige koelmiddel uit de slang purgeren. Herhaal de bovenstaande stappen met het nieuwe koelmiddel.

### TARRA WEGING

Deze weegschaal is ontworpen met een TARRA WEEG functie. Druk op de toets AAN/UIT/TARE en het display komt op '0'. Sluit de klep aan op de installatie en open dan de klep om te vullen. De weegschaal geeft het gewicht van het koelmiddel weer dat wordt verwijderd uit de cilinder. Wanneer een voldoende hoeveelheid lading is bereikt, sluit u de klep en koppelt u deze los van de installatie.

**LET OP:** U kan de cilinder aan de weegschaal laten of deze loskoppelen.

### LEESEENHEDEN

U de gewichtseenheid wijzigen door op de UNIT-toets te drukken.

### UITSCHAKELEN

Wanneer u klaar bent met de operatie, kan u de weegschaal uitschakelen door op de toets AAN/UIT/TARE te drukken en vast te houden. Deze schaal is ontworpen met een auto-off functie om batterij te besparen. Deze schakelt de stroom uit als de weegschaal niet wordt gebruikt na 3 uur.

### BATTERIJVERVANGING

Als "  " wordt weergegeven in het display wanneer u probeert te wegen, vervang dan de batterijen van de weegschaal, volgens de aangegeven polariteit.

### HET APPARAAT KALIBREREN

1. Druk in de uitgeschakelde modus tegelijkertijd op de toets UNIT en ON / OFF / TARE om de weegschaal in te schakelen. Laat de twee toetsen los wanneer u een telwaarde ziet.
2. Druk op de ON / OFF / TARE-toets, op het LCD-scherm verschijnt "NUL" en vervolgens kalibratiegewicht 2000 g.
3. Plaats een gewicht van 2 kg op het platform, druk op de ON / OFF / TARE-toets, op het LCD-scherm wordt "CAL" en vervolgens "PASS" weergegeven: de kalibratie is voltooid.

**OPMERKING:** Mastercool beveelt het gebruik van een gecertificeerd gewicht van 2 kg aan voor de beste nauwkeurigheid.

4. Nadat de kalibratie is voltooid, keert de weegschaal terug naar de weegmodus, het LCD-scherm toont het gewicht op het platform.

## ONDERHOUD

- Deze weegschaal werd met precisie vervaardigd en aangepast. Maak ze niet open en stel ze niet bloot aan een sterke schok of trillingen.
- Gebruik de weegschaal niet in direct zonlicht en houd ze uit de buurt van hete apparaten zoals een oven, kachel enz.
- Wanneer de weegschaal moet worden gebruikt op een nieuwe locatie waar de temperatuur verschilt van de vorige locatie met 20°C of meer, laat de weegschaal op de nieuwe locatie minstens 2 uur staan voordat u deze gebruikt.
- Wanneer de weegschaal vuil is, maakt u ze schoon met een vochtige doek.
- Wanneer de weegschaal lange tijd niet wordt gebruikt, verwijdert u de batterijen.

**⚠ WAARSCHUWING:** Dit product kan u blootstellen aan chemische stoffen, waaronder naftaleen, lood- en loodverbindingen, die bekend zijn bij de staat van Californië om kanker en geboortefwijkingen of andere reproductieve schade te veroorzaken. Ga voor meer informatie naar [www.P65Warnings.ca.gov](http://www.P65Warnings.ca.gov)

## DEFECTE OF HERSTELBARE ONDERDELEN

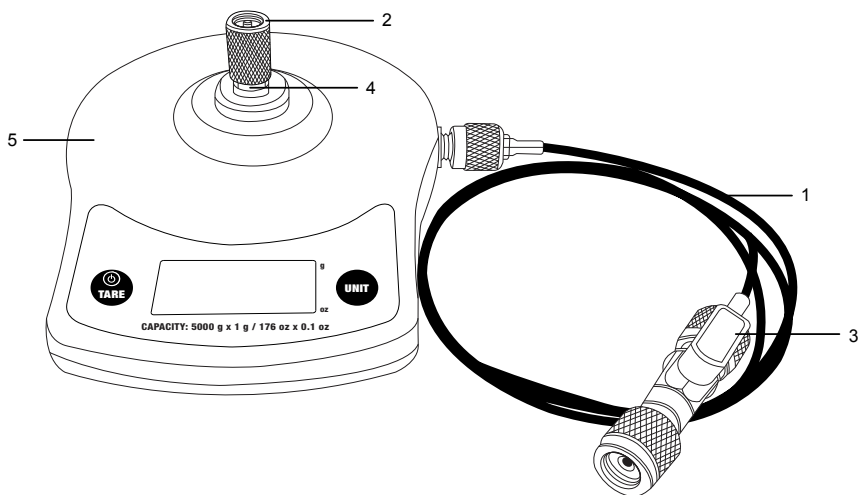

NUMMERING	OMSCHRIJVING	ARTIKELNR.
1.	SLANGASSEMBLAGE	44364-STR-NYL
2.	GEKARTELDE CILINDERVERLOOPMOER ADAPTER	98201-002-B2
3.	1/8 NPT-F X 1/4" FL-F KOGELKRAAN	0281-003CR
4.	3 PSI (0,21BAR) VENTIELKERN	0332-001
5.	HOGE PRECISIE VULWEEGSCHAAL, 1/4" FLARE-UITGANG	98201-001-A

## INSTRUÇÕES ESCALA DE CARGA DE ALTA PRECISÃO



### ATENÇÃO! USAR ÓCULOS E LUVAS

**CUIDADO:** Ao remover o cilindro, certifique-se de que o adaptador da balança não se desenrosque da balança.

**CUIDADO:** Evite deixar refrigerante líquido no tubo.

Líquido no tubo e um aumento de temperatura podem fazer com que a pressão aumente o suficiente para causar danos ao tubo e à escala. A válvula de retenção na conexão de alargamento de 1/4" na plataforma da balança permite que o cilindro seja removido para aspirar qualquer líquido no tubo para dentro do sistema

1. Abra a tampa da bateria e insira 3 pilhas AA de acordo com a polaridade indicada no compartimento.
2. Pressione a tecla ON/OFF/TARE. O visor exibirá "88888" e fará a transição para "0"
3. Conecte o adaptador cilíndrico de latão à escala. Segure o adaptador com a mão enquanto aperta. Certifique-se de que está firme e seguro.  
**NOTA:** Não aperte demais.
4. Conecte o garrafa de refrigerante ao adaptador cilíndrico de latão da escala, certifique-se de que as roscas se encaixem corretamente sem qualquer rosca cruzada. Com a válvula na mangueira fechada, segure o cilindro para que o encaixe do cilindro fique para cima e segure a balança de cabeça para baixo. Transforme o cilindro no encaixe da balança. Dessa forma, a pequena quantidade de refrigerante que vazar durante o aperto será vapor. O refrigerante começará a fluir através da balança para o tubo.
5. PRIMEIRA UTILIZAÇÃO: Abra parcialmente a válvula, no final do tubo de nylon, para purgar o ar. Quando o refrigerante começar a fluir, feche a válvula imediatamente.  
**NOTA:** Se você optar por usar refrigerante diferente, deverá purgar o refrigerante atual da mangueira e repetir as etapas acima com o novo refrigerante.

### PESAGEM DE TARA

Esta balança foi projetada com a função TARE WEIGHING. Pressione a tecla ON / OFF / TARE, o display mudará para "0". Conecte a válvula ao sistema e abra a válvula para carregar. A balança começará a exibir o peso do material que está sendo removido do cilindro. Quando atingir uma quantidade suficiente de carga, feche a válvula e desconecte-a do sistema. **NOTA:** Você pode deixar o cilindro na balança ou desconectá-lo da balança.

### MUDANÇA DE UNIDADE

Você pode alterar a unidade de peso pressionando a tecla UNIT.

### DESLIGAR

Ao concluir a operação, você pode desligar a balança pressionando e segurando a tecla ON / OFF / TARE. Esta balança foi projetada com uma função de desligamento automático para economizar energia da bateria. Ele desliga automaticamente se a balança não for usada dentro de 3 horas.

### SUBSTITUIÇÃO DA BATERIA

Se a mensagem " " aparecer no visor ao tentar pesar, substitua as 3 pilhas AA da balança de acordo com a polaridade indicada no compartimento.

### CALIBRANDO O DISPOSITIVO

1. No modo de desligamento, pressione as teclas UNIT e ON / OFF / TARE simultaneamente para ativar a balança, quando for visto um valor de contagem, solte as duas teclas.
2. Pressione a tecla ON / OFF / TARE, o LCD exibirá "ZERO" e depois o peso de calibração 2000 g.
3. Coloque um peso de 2 kg na plataforma, pressione a tecla ON / OFF / TARE, o LCD exibirá "CAL" e depois "PASS", a calibração está concluída.  
**NOTA:** A Mastercool recomenda o uso de um peso certificado de 2 kg para a melhor precisão.
4. Após a calibração, a balança voltará ao modo de pesagem, o LCD mostrará o peso na plataforma.

## CUIDADO

- Essa balança é fabricada e ajustada com precisão. Não desmonte a balança nem a submeta a fortes choques ou vibrações.
- Não use a balança sob luz solar direta e mantenha-a longe de aparelhos quentes, como forno, fogão etc.
- Quando a balança deve ser usada em um novo local onde a temperatura difere da localização anterior em 36°F (20 ° C) ou mais, deixe a balança no novo local por pelo menos 2 horas antes de usá-la.
- Quando a balança estiver suja, limpe-a com um pano úmido.
- Quando a balança não for usada por um longo período de tempo, remova as pilhas.

⚠ **AVISO:** Este produto pode expô-lo a produtos químicos, incluindo naftaleno, chumbo e compostos de chumbo, que são conhecidos no Estado da Califórnia por causar câncer e defeitos de nascimento ou outros danos reprodutivos. Para mais informações, acesse [www.P65Warnings.ca.gov](http://www.P65Warnings.ca.gov)

## SUBSTITUIÇÃO OU REPARAÇÃO DE PEÇAS SOBRESSALENTES

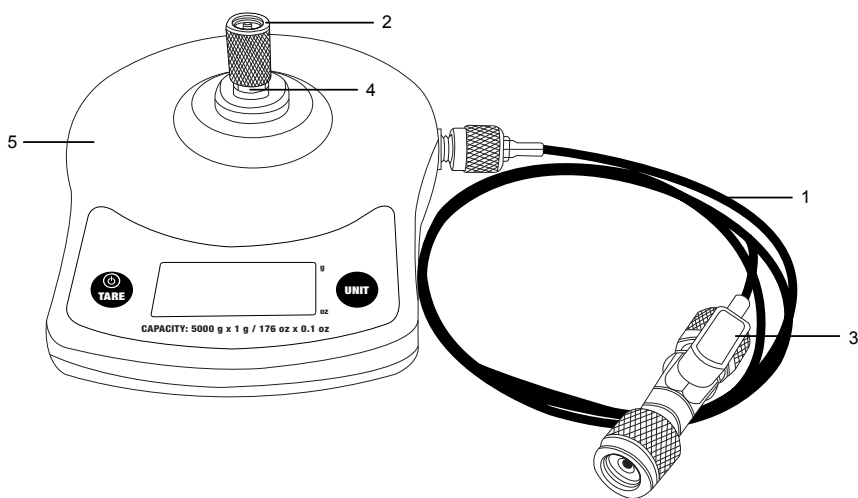

REF. #	DESCRIÇÃO	PART #
1.	CONJUNTO DE MANGUEIRAS	44364-STR-NYL
2.	PORCA DO ADAPTADOR DO CILINDRO RECARREGADO	98201-002-B2
3.	VÁLVULA DE ESFERA DE 1/8 NPT-F X 1/4\" FL-F REVISADA	0281-003CR
4.	NÚCLEO DA VÁLVULA 3 PSI	0332-001
5.	BALANÇA DE CARGA DE ALTA PRECISÃO, SAÍDA DE FLARE DE 1/4\"	98201-001-A



**Mastercool<sup>®</sup>**  
*"World Class Quality"*

**USA: (973) 252-9119**  
**BELGIUM: + 32 (0) 3 777 28 48**  
**Brasil: + 55 (11) 4407 4017**