



MA & CONTACT TERMINAL Interface
Model **MAC-397IF-E**



[FOR INSTALLER]

INSTALLATION MANUAL

[FÜR INSTALLATEUR]

INSTALLATIONSHANDBUCH

[POUR L'INSTALLATEUR]

MANUEL D'INSTALLATION

[VOOR DE INSTALLATEUR]

INSTALLATIEHANDLEIDING

[PARA EL INSTALADOR]

MANUAL DE INSTALACIÓN

[PER L'INSTALLATORE]

MANUALE DI INSTALLAZIONE

[ΓΙΑ ΑΥΤΟΝ ΠΟΥ ΚΑΝΕΙ ΤΗΝ ΕΓΚΑΤΑΣΤΑΣΗ]

ΕΓΧΕΙΡΙΔΙΟ ΟΔΗΓΙΩΝ ΕΓΚΑΤΑΣΤΑΣΗΣ

[PARA O INSTALADOR]

MANUAL DE INSTALAÇÃO

[TIL INSTALLATØREN]

INSTALLATIONSMANUAL

[FÖR INSTALLATÖREN]

INSTALLATIONSMANUAL

[MONTÖR İÇİN]

MONTAJ ELKİTABI

[ДЛЯ УСТАНОВИТЕЛЯ]

РУКОВОДСТВО ПО УСТАНОВКЕ

[安装人员适用]

安装说明书

[安裝人員適用]

安裝說明書

English

Deutsch

Français

Nederlands

Español

Italiano

Ελληνικά

Português

Dansk

Svenska

Türkçe

Русский

简体中文

繁體中文

Table des matières

1. Consignes de Sécurité	26
2. Avant l'installation	27
3. Connexion de l'interface MA & BORNE DE CONTACT à l'appareil intérieur	28
4. Connexion de l'interface MA & BORNE DE CONTACT à chaque système	29
5. Détails sur les commutateurs DIP	33
6. Marche d'essai (opérations de vérification)	36
7. Fixation de l'interface MA & BORNE DE CONTACT	37
8. Caractéristiques	37

1. Consignes de Sécurité

- Lisez ces Consignes de Sécurité avant de procéder à l'utilisation de l'appareil.
- Ce manuel contient des informations importantes concernant la sécurité. Veuillez respecter les consignes contenues dans ce manuel.
- Après l'installation de l'Interface, veuillez remettre ce Manuel d'Installation à l'utilisateur.
Dites à l'utilisateur qu'il devrait toujours conserver le Mode d'Emploi et la Garantie relatifs au climatiseur au même endroit et à portée de main.

Avertissement

(Toute manipulation incorrecte pourrait avoir de graves conséquences, y compris des blessures ou la mort.)

■ **Les utilisateurs ne devraient pas tenter d'installer l'Interface eux-mêmes.**

Une installation incorrecte pourrait provoquer un incendie, un choc électrique, ou des dommages/fuites d'eau si l'Interface venait à tomber. Consultez le revendeur qui vous a vendu l'appareil ou un installateur agréé.

■ **L'Interface doit être installée en toute sécurité conformément aux Instructions d'Installation fournies.**

Une installation incorrecte pourrait provoquer un incendie, un choc électrique, ou des dommages/fuites d'eau si l'Interface venait à tomber.

■ **L'appareil doit être installé dans un endroit capable de supporter son poids.**

Si le poids de l'appareil est trop important pour l'endroit déterminé pour l'installation, l'Interface pourrait tomber et provoquer des dégâts, voire un accident.

■ **Fixez correctement le couvercle du boîtier électrique sur l'Interface.**

Si le couvercle du boîtier électrique de l'Interface n'est pas fixé correctement, de la poussière ou de l'eau pourrait pénétrer dans le boîtier, provoquant un incendie ou un choc électrique.

■ **Les composants Mitsubishi ou tout autre composant mentionné dans le manuel doivent être utilisés lors de l'installation.**

Une installation incorrecte pourrait provoquer un incendie, un choc électrique, ou des dommages/fuites d'eau si l'Interface venait à tomber.

■ **Lors de l'exécution de travaux électriques, se conformer aux normes techniques relatives aux équipements et circuits internes électriques, et respecter les instructions du manuel.**

Une installation incorrecte peut provoquer un incendie ou un choc électrique.

2. Avant l'installation

2.1. Utilisation de l'interface MA & BORNE DE CONTACT

■ Fonctions

Commande centralisée (Fig. 2-1)

Plusieurs climatiseurs peuvent être mis sous et hors tension à partir d'un seul emplacement. (MAC-821SC-E (8 pièces))

Utilisation comme télécommande par câble (Fig. 2-2)

La télécommande MA peut être utilisée comme télécommande par câble. (PAR-21MAA)

Télécommande (Fig. 2-3)

Un climatiseur peut être mis sous et hors tension à partir d'un emplacement distant en connectant le contact ON/OFF.

Sortie d'indicateur d'état (Fig. 2-4)

Le relais peut être commandé à l'aide des signaux de sortie d'état marche/arrêt ou erreur/ok.

■ Exemples de configuration système

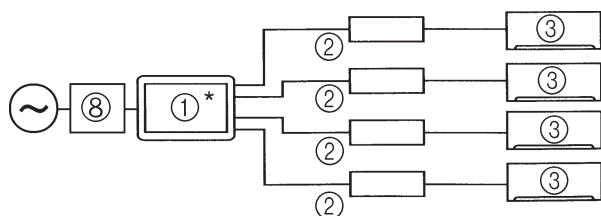

Fig. 2-1

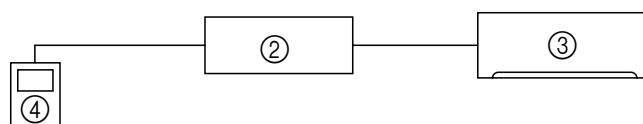

Fig. 2-2

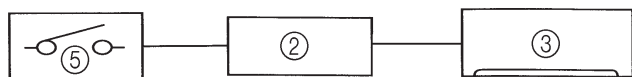

Fig. 2-3

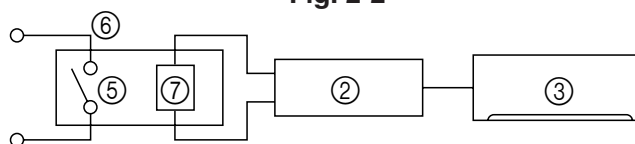

Fig. 2-4

- | | |
|--|-------------------|
| ① Télécommande centralisée (MAC-821SC-E) | ④ Télécommande MA |
| ② Interface MA & BORNE DE CONTACT | ⑤ Contact |
| ③ Appareil intérieur | ⑥ Relais |
| | ⑦ Bobine |
| | ⑧ Disjoncteur |

* Un circuit d'alimentation CA séparé est nécessaire pour la télécommande centralisée.

2.2. Pièces

Avant l'installation de l'appareil, vérifier la présence de toutes les pièces nécessaires.

■ Accessoires

①	Interface (avec câble de connexion à 5 noyaux)	1
②	Support de fixation mural	1
③	Vis pour l'installation de ② 3,5 × 12	4
④	Matériau de rembourrage (avec adhésif)	1
⑤	Collier de câble de montage (petit)	1
⑥	Attache-câbles pour la fixation (moyen)	2
⑦	Collier de câble de montage (grand)	1
⑧	Vis de fixation ⑤-⑦ 3,5 × 12 * A utiliser lors de la fixation des colliers à l'interface	1
⑨	Vis de fixation ⑥ 4 × 10 * A utiliser lors de l'installation des colliers sur l'appareil de série M	1
⑩	Vis de fixation ⑤-⑦ 4 × 16 * A utiliser lors de l'installation des colliers et du support de circuits électriques	1
⑪	Attache-câbles	3
⑫	Attaches (pour le raccordement des fils conducteurs)	3
⑬	Attache-câbles	3
⑭	Vis pour l'installation de ⑬ 3,5 × 12	3
⑮	Vis 3,5 × 12 (Supplémentaires)	2
⑯	Fils conducteurs (6)	1

■ Matériel à préparer sur le lieu d'installation

Ⓐ	Câbles de signal (également utilisés comme rallonges)
Ⓑ	Câbles de télécommande (pour la connexion de la télécommande MA) Câble à 2 âmes de 0,3 à 1,25 mm ²
Ⓒ	Commutateur, relais, minuteur à pièces, etc. (au besoin) * Utiliser des produits avec isolation supplémentaire.

Utiliser des câbles dont l'isolation est supérieure à la tension MAX.
* La tension MAX dépend des lois et réglementations du pays d'utilisation de l'interface.

3. Connexion de l'interface MA & BORNE DE CONTACT à l'appareil intérieur

- Brancher l'interface et le tableau de commandes intérieur à l'aide du câble de connexion livré avec l'interface.
- L'allongement ou le raccourcissement du câble de raccordement partant de l'interface peut provoquer un dysfonctionnement. Veiller également à éloigner au maximum le câble de raccordement des fils électriques et de mise à la terre. Ne pas les enrôler ensemble.

Série M

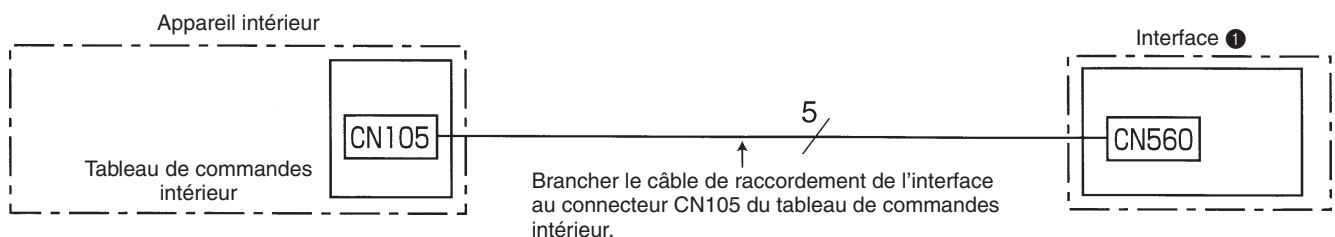

Série P/S

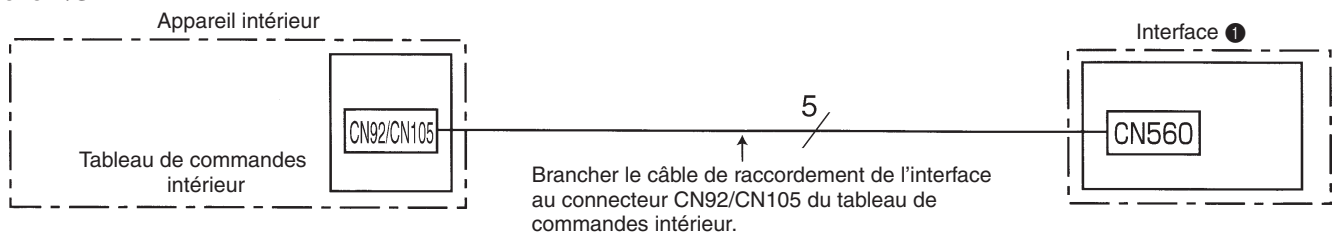

- Lorsque cette interface est connectée à l'appareil intérieur, le fonctionnement de la minuterie ne peut pas être réglé à partir d'une télécommande sans fil.
- Lorsque cette interface est connectée à l'appareil intérieur, la commande du capteur "i-see" ne peut pas être utilisée. L'appareil fonctionne en mode de refroidissement ou de chauffage normal. (série MSZ-FA uniquement)

4. Connexion de l'interface MA & BORNE DE CONTACT à chaque système

(Pour plus de détails sur chaque système, consulter le manuel d'instructions correspondant.)

- Visser le collier du câble de montage ⑤-⑦ en fonction de l'épaisseur du câble de raccordement utilisé pour chaque système. Fixer l'attache de câble ⑪ comme illustré pour empêcher tout mouvement indésirable du câble de raccordement.

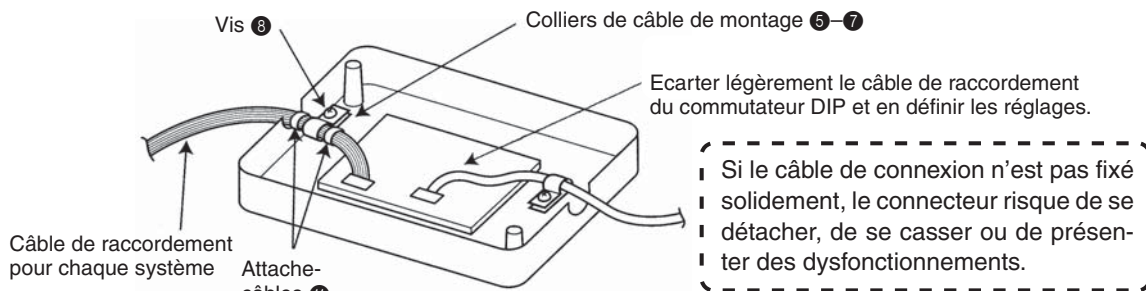

- Les câbles connectés à l'appareil intérieur doivent être installés sur celui-ci.

Exemple de connexion

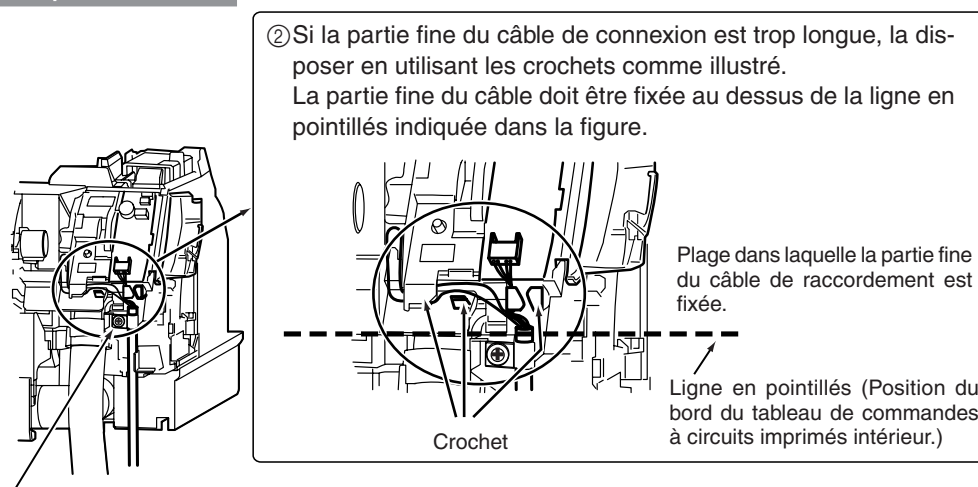

- ① Attacher un collier de câble de montage ⑤-⑥ à la partie épaisse du câble de connexion et le fixer à l'aide d'une vis ⑨.
 - ③ Fermer le couvercle du tableau de commandes à circuits imprimés intérieur. Remonter le panneau frontal et le cache inférieur droit.
- Définir les réglages du commutateur DIP (SW500-502) de l'interface avant de mettre l'appareil sous tension.
 - Si les réglages du commutateur DIP (SW500-502) de l'interface ne sont pas définis de manière adéquate, le système ne fonctionnera pas correctement.

4.1. Commande centralisée (en cas de connexion à une télécommande marche/arrêt centralisée)

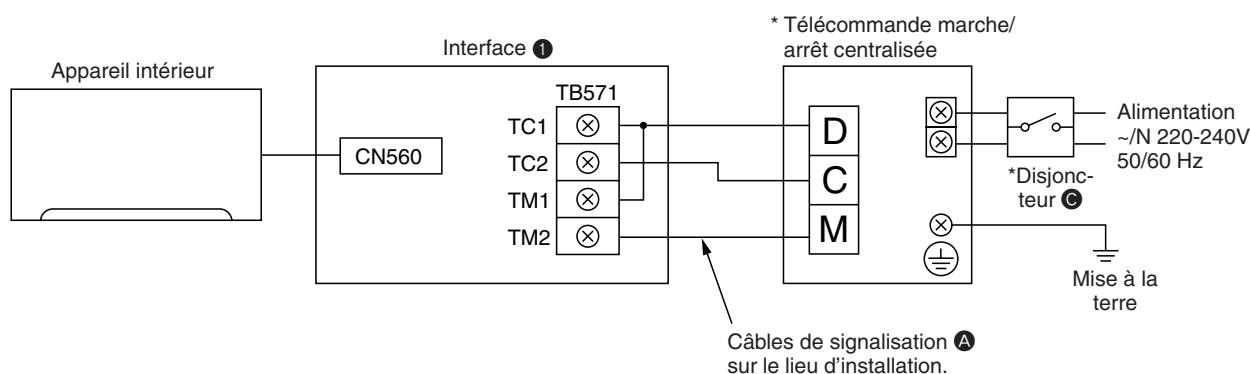

- * Consulter le manuel d'installation de la télécommande marche/arrêt centralisée.

Réglages du commutateur DIP

■ SW500



Réglage requis

■ Les commutateurs SW501 et SW502 ne doivent pas être réglés.

SW501

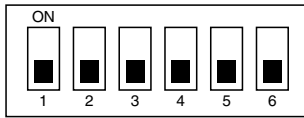

SW502

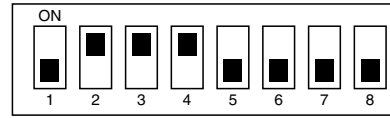

4.2. Utilisation comme télécommande par câble (de la télécommande MA)

Remarque :

1. Veiller à désactiver le réglage de l'affichage du "refroidissement/chauffage automatique" de la télécommande MA avant d'utiliser l'appareil. Lorsque le réglage est désactivé, il se peut que l'affichage de la télécommande diffère du statut de fonctionnement réel de l'appareil.
 - Pour plus d'informations sur le réglage de l'affichage du "refroidissement/chauffage automatique", consultez le mode d'emploi de la télécommande MA.
2. Aucune marche d'essai ne peut être initiée à l'aide du commutateur de marche d'essai de la télécommande MA.
3. Les volets horizontaux de l'appareil ne peuvent pas être commandés à l'aide du commutateur de grille d'aération.
4. La plage d'indication de température ambiante est comprise entre 10 °C et 38 °C.

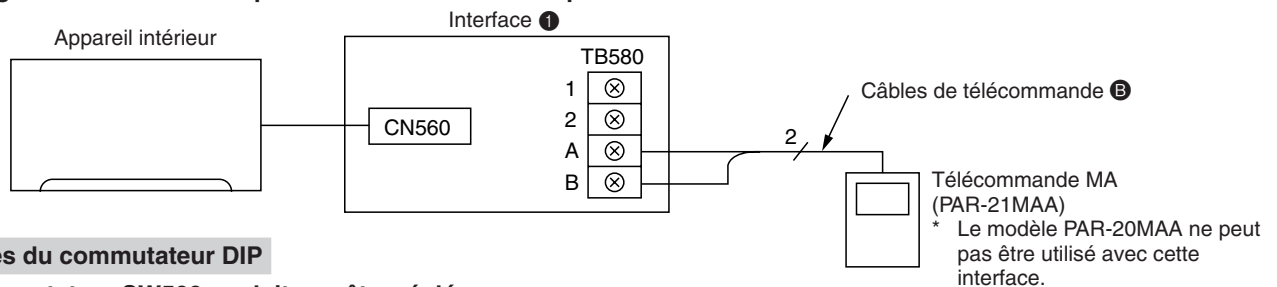

Réglages du commutateur DIP

■ Le commutateur SW500 ne doit pas être réglé.

■ SW501:

SW501- No. 1–4: Adresse de réfrigérant

- Régler ce commutateur lorsque plusieurs appareils intérieurs (et interfaces) sont connectés à une télécommande MA.
- Toujours débiter l'adresse de réfrigérant à "0".
- Même en cas de connexion de plusieurs appareils extérieurs, régler une adresse de réfrigérant différente pour chaque appareil intérieur.

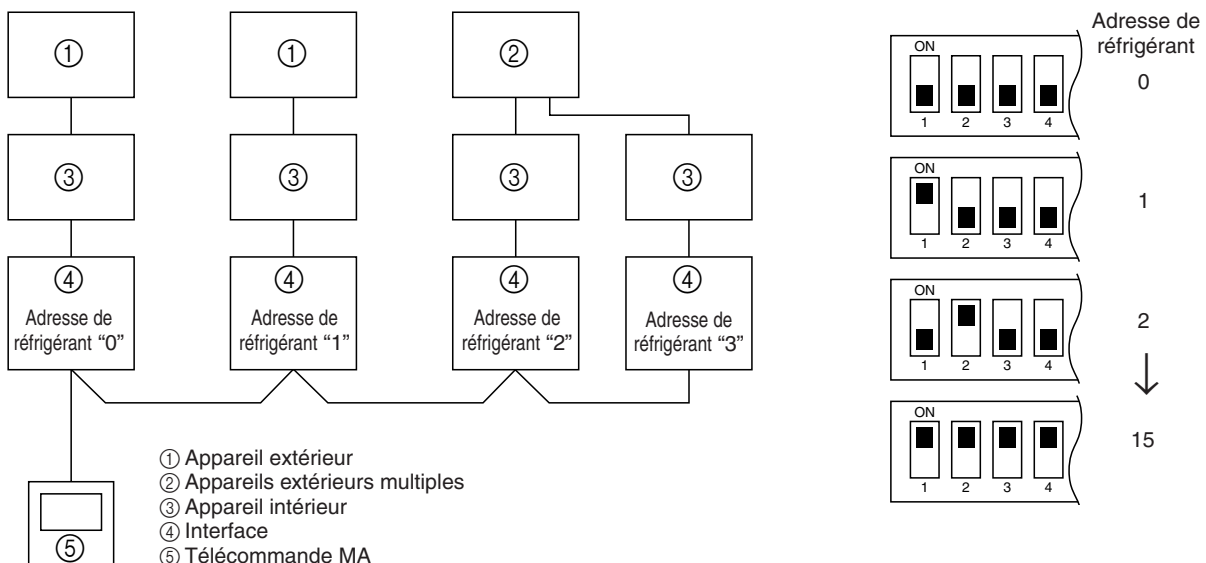

SW501- No. 5-6

Série M

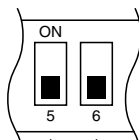

Les commutateurs No. 5 et 6 doivent normalement être réglés sur OFF.
Dans les cas suivants, ils doivent toutefois être réglés sur ON.

Ne l'activer que lorsque les appareils intérieurs du même groupe comprennent des modèles directement connectés à la télécommande MA.

Ne l'activer qu'en cas d'utilisation du capteur de température ambiante intégré dans la télécommande MA.

* Ce commutateur peut être utilisé lorsque aucune température ambiante précise ne peut être détectée par le climatiseur. Il n'est pas possible d'utiliser un capteur de température de la pièce sur les télécommandes MA des modèles séries MSZ-GA et MSZ-FA.

(Certains modèles de série M n'autorisent pas l'utilisation du capteur de température ambiante de la télécommande MA.)

■ SW502:

- Régler ce commutateur sur la base des fonctions de l'appareil intérieur connecté à l'interface.
- Se reporter à la page 36 et régler le commutateur après vérification des fonctions à l'aide de la télécommande livrée avec l'appareil intérieur.

4.3. Télécommande (mise sous et hors tension de l'appareil intérieur à partir du contact)

- Un appareil intérieur peut être mis hors et sous tension à l'aide d'un commutateur Marche/arrêt, tel qu'un interrupteur de lampe.
- Brancher les fils conducteurs fournis (6) ⑩ au connecteur CN591 sur la carte d'interface.
- Câbler les composants de la télécommande, y compris les commutateurs, sur le lieu d'installation.
- Utiliser des rallonges à isolation renforcée.

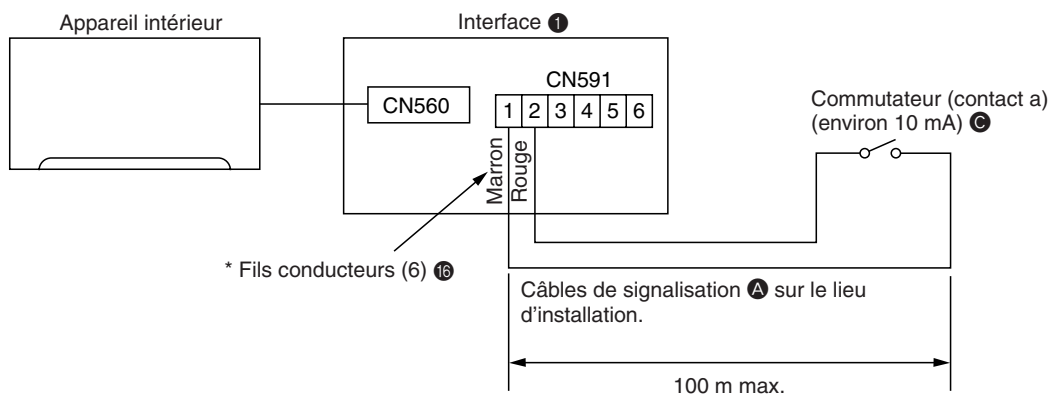

- Lorsque le contact du commutateur est fermé (ON), le climatiseur s'allume, et lorsqu'il est ouvert (OFF), le climatiseur s'éteint.

* Lorsque vous branchez le connecteur et le fil conducteur, faites-le à l'aide d'un connecteur à embout fermé comme illustré ci-dessous.

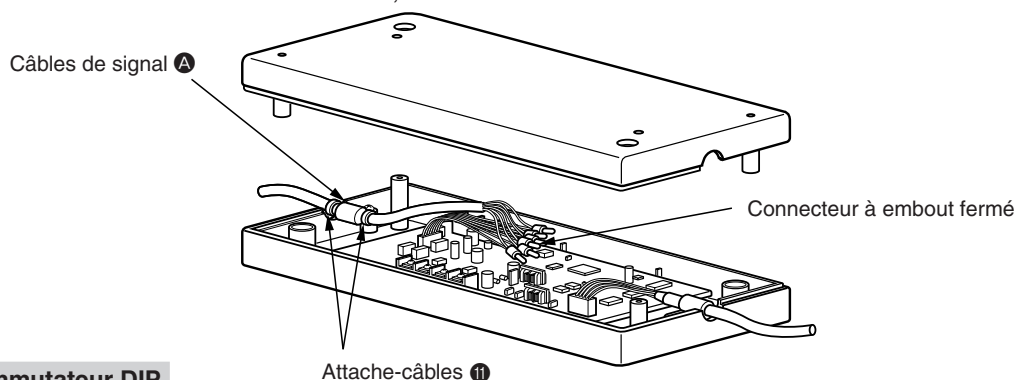

Réglages du commutateur DIP

■ SW500

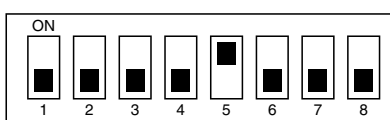

Réglage requis

■ Les commutateurs SW501 et SW502 ne doivent pas être réglés.

4.4. Restriction du fonctionnement de l'appareil intérieur à partir du contact

- Un minuteur à pièces ou un interrupteur de lampe peut être utilisé pour garantir que l'appareil intérieur ne fonctionne pas.
- Brancher les fils conducteurs fournis (6) ⑩ au connecteur CN591 sur la carte d'interface.
- Câbler les composants de la télécommande, y compris les minuteurs à pièces ou les commutateurs, sur le lieu d'installation.
- Utiliser des rallonges à isolation renforcée.

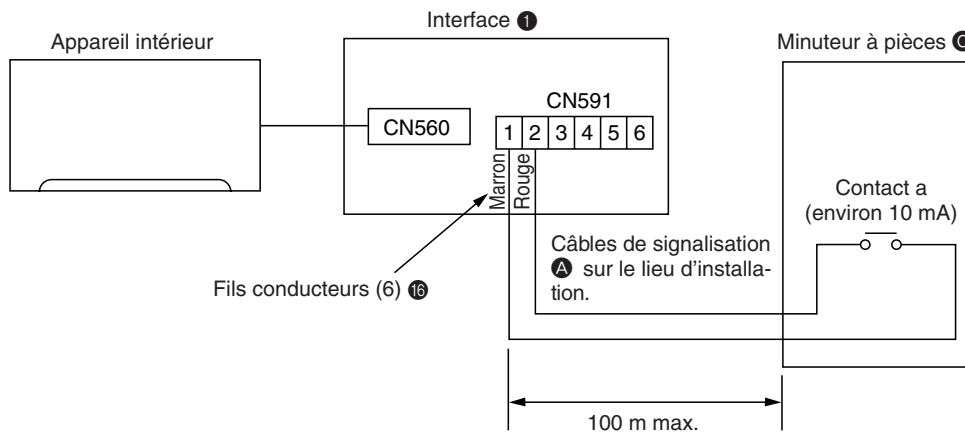

- * Lorsque le contact est ouvert, l'appareil s'éteint et ne peut plus être utilisé à partir de la télécommande. Lorsque le contact est fermé, l'appareil s'allume et peut être utilisé à partir de la télécommande.

Réglages du commutateur DIP

■ SW500

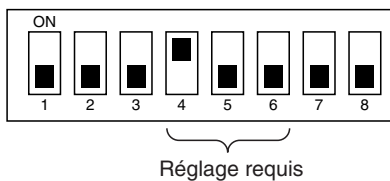

- Les commutateurs SW501 et SW502 ne doivent pas être réglés.

4.5. Sortie du signal d'état à l'aide du relais

- Le relais externe peut être réglé sur MARCHÉ/ARRÊT selon que l'appareil intérieur est défini sur marche/arrêt ou erreur/ok.
- Installer et câbler le relais et les rallonges sur le lieu d'installation.
- Utiliser des relais avec isolement renforcé.

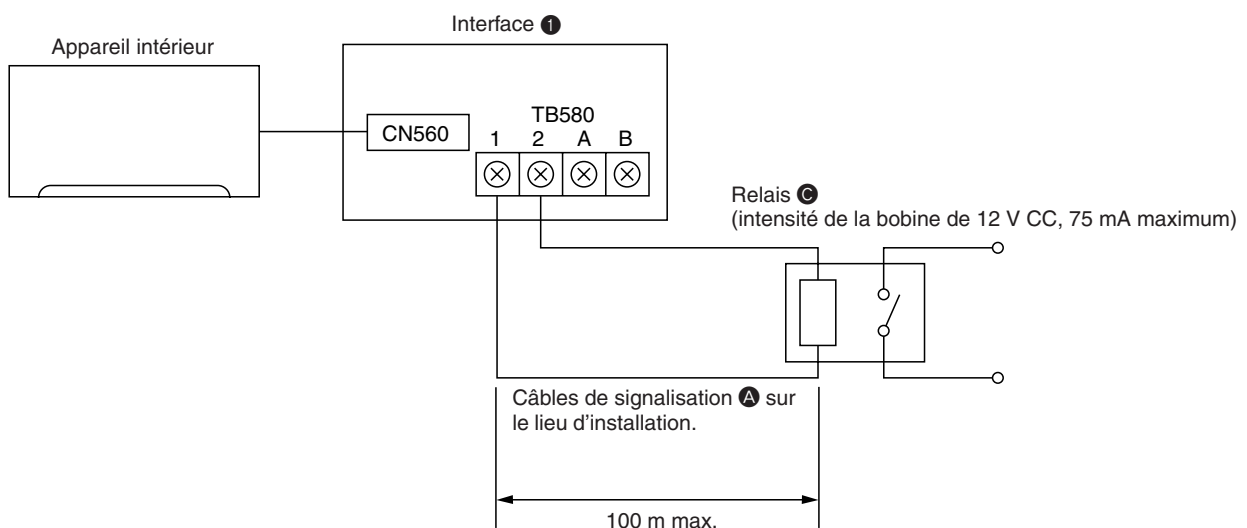

Réglages du commutateur DIP

■ SW500

1. Sortie marche/arrêt pour l'appareil intérieur



↑
Réglage requis

Le relais est activé lorsque l'appareil fonctionne, et désactivé lorsqu'il ne fonctionne pas.

2. Sortie erreur/ok pour l'appareil intérieur



↑
Réglage requis

Le relais est activé lorsqu'une erreur se produit, et désactivé lorsque l'appareil fonctionne correctement.

■ Les commutateurs SW501 et SW502 ne doivent pas être réglés.

5. Détails sur les commutateurs DIP













■ SW500 - Réglages du mode d'entrée/de sortie

N ° SW	Fonctions	OFF	ON	Commentaires
No. 1	Non utilisé	Régler sur OFF	–	Veiller à régler les commutateurs sur OFF (dans ce cas, l'appareil ne peut pas communiquer avec le climatiseur).
No. 2	Commutateur d'entrée (CN504) de la borne HA	Entrée d'impulsion	Entrée continue	Un commutateur est présent entre l'entrée TC1 et 2 sur le TB571.
No. 3	Commutateur de sortie (CN504) de la borne HA	Mode statique	Mode dynamique	
No. 4	Commutateur 1 du mode (CN591) de télécommande	Se reporter à la page suivante	Se reporter à la page suivante	
No. 5	Commutateur 2 du mode (CN591) de télécommande			
No. 6	Commutateur 3 du mode (CN591) de télécommande			
No. 7	Commutateur de mode de sortie de relais, de fin	Sortie MARCHÉ/ARRÊT	Sortie ERREUR/OK	En cas de problème lorsque l'appareil fonctionne, un signal de MARCHÉ du relais est émis.
No. 8	Activer/désactiver avec l'option d'alimentation	Activer/désactiver avec alimentation : non (l'appareil reste éteint lorsque l'alimentation source est activée)	Activer/désactiver avec alimentation : oui (Rétablit l'état (MARCHÉ/ARRÊT) de l'appareil tel qu'il était avant la mise hors tension.)	Lorsque la fonction de redémarrage automatique sur le climatiseur lui-même est activée, veiller à désactiver ces commutateurs.

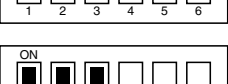
Commutateur de mode de télécommande (CN591)

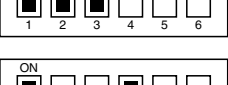
SW 500			Fonctions	Détails sur le fonctionnement																																				
No. 4	No. 5	No. 6																																						
OFF	OFF	OFF	Ne pas utiliser la télécommande CN591	–																																				
OFF	OFF	ON	ON/OFF Mode d'interdiction/autorisation 1	Fonctionnement manuel interdit lorsque les CN591 No. 1 et No. 3 sont fermés, autorisé lorsqu'ils sont ouverts. Activé lorsque les CN591 No. 1 et No. 2 sont fermés, désactivé lorsqu'ils sont ouverts. (Utilisation à partir de la télécommande impossible lorsque le fonctionnement manuel est autorisé. Uniquement valide lorsque le CN591 est utilisé.)																																				
OFF	ON	OFF	ON/OFF Mode d'interdiction/autorisation 2 (entrée de niveau)	Activé lorsque les CN591 No. 1 et No. 2 sont fermés, désactivé lorsqu'ils sont ouverts. Fonctionnement manuel interdit lorsque No. 1 et No. 3 sont fermés, autorisé lorsqu'ils sont ouverts. (Utilisation à partir de la télécommande impossible lorsque le fonctionnement manuel est autorisé. Uniquement valide lorsque le CN591 est utilisé.)																																				
OFF	ON	ON	ON/OFF Mode d'interdiction/autorisation 3 (entrée d'impulsion)	Activé lorsque les CN591 No. 1 et No. 2 sont fermés, désactivé lorsque No. 1 et No. 3 sont fermés. Fonctionnement manuel interdit lorsque les No. 1 et No. 4 sont fermés, autorisé lorsque les No. 1 et No. 5 sont fermés. (Identique lorsqu'ils sont ouverts.)																																				
ON	OFF	OFF	Mode de minuteur à pièces 1 (pour un contact a sans tension)	Autorisé et activé lorsque les CN591 No. 1 et No. 2 sont fermés, fonctionnement manuel interdit et désactivé lorsqu'ils sont ouverts. (Lorsqu'il est autorisé, la télécommande peut être utilisée.)																																				
ON	OFF	ON	Mode de minuteur à pièces 2 (pour un contact b sans tension)	Fonctionnement manuel interdit et désactivé lorsque les CN591 No. 1 et No. 2 sont fermés, autorisé et activé lorsqu'ils sont ouverts. (Lorsqu'il est autorisé, la télécommande peut être utilisée.)																																				
ON	ON	OFF	Mode de réglage de refroidissement-chauffage/température 1 (3 courbes de température)	Activé lorsque les CN591 No. 1 et No. 2 sont fermés, désactivé lorsqu'ils sont ouverts. Lorsque No. 1 et No. 3 sont fermés 20 °C Lorsque No. 1 et No. 4 sont fermés 24 °C Lorsque No. 1 et No. 5 sont fermés 28 °C (Lorsque plusieurs commutateurs No. 3, 4 et 5 sont fermés, la température la plus élevée est sélectionnée.) Chauffage lorsque les No. 1 et No. 6 sont fermés, refroidissement lorsqu'ils sont ouverts. (Utilisation de la télécommande toujours valide.)																																				
ON	ON	ON	Mode de réglage de refroidissement-chauffage/température 2 (8 courbes de température)	Activé lorsque les CN591 No. 1 et No. 2 sont fermés, désactivé lorsqu'ils sont ouverts. <table border="1" data-bbox="804 1294 1445 1585"> <thead> <tr> <th>No. 1 et No. 3</th> <th>No. 4</th> <th>No. 5</th> <th>Réglage de la température</th> </tr> </thead> <tbody> <tr> <td>Ouverts</td> <td>Ouvert</td> <td>Ouvert</td> <td>16 °C</td> </tr> <tr> <td>Fermés</td> <td>Ouvert</td> <td>Ouvert</td> <td>18 °C</td> </tr> <tr> <td>Ouverts</td> <td>Fermé</td> <td>Ouvert</td> <td>20 °C</td> </tr> <tr> <td>Fermés</td> <td>Fermé</td> <td>Ouvert</td> <td>22 °C</td> </tr> <tr> <td>Ouverts</td> <td>Ouvert</td> <td>Fermé</td> <td>24 °C</td> </tr> <tr> <td>Fermés</td> <td>Ouvert</td> <td>Fermé</td> <td>26 °C</td> </tr> <tr> <td>Ouverts</td> <td>Fermé</td> <td>Fermé</td> <td>28 °C</td> </tr> <tr> <td>Fermés</td> <td>Fermé</td> <td>Fermé</td> <td>30 °C</td> </tr> </tbody> </table> Chauffage lorsque les No. 1 et No. 6 sont fermés, refroidissement lorsqu'ils sont ouverts. (Utilisation de la télécommande toujours valide.)	No. 1 et No. 3	No. 4	No. 5	Réglage de la température	Ouverts	Ouvert	Ouvert	16 °C	Fermés	Ouvert	Ouvert	18 °C	Ouverts	Fermé	Ouvert	20 °C	Fermés	Fermé	Ouvert	22 °C	Ouverts	Ouvert	Fermé	24 °C	Fermés	Ouvert	Fermé	26 °C	Ouverts	Fermé	Fermé	28 °C	Fermés	Fermé	Fermé	30 °C
No. 1 et No. 3	No. 4	No. 5	Réglage de la température																																					
Ouverts	Ouvert	Ouvert	16 °C																																					
Fermés	Ouvert	Ouvert	18 °C																																					
Ouverts	Fermé	Ouvert	20 °C																																					
Fermés	Fermé	Ouvert	22 °C																																					
Ouverts	Ouvert	Fermé	24 °C																																					
Fermés	Ouvert	Fermé	26 °C																																					
Ouverts	Fermé	Fermé	28 °C																																					
Fermés	Fermé	Fermé	30 °C																																					

■ SW501: Réglages de connexion d'une télécommande MA

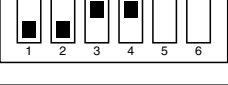
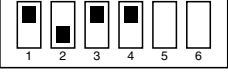
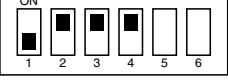
N ° SW	Fonctions	OFF	ON	Commentaires
No. 1				Ne spécifier ces réglages que lors de la connexion d'une télécommande MA.
No. 2				
No. 3				
No. 4				
				
				
				
				
				
				
				
				
				
				
				
				
No. 5	Détecteur de la température ambiante	Appareil intérieur	Télécommande	Doit normalement être désactivé.
No. 6	Les télécommandes MA sont directement connectées aux appareils intérieurs du même groupe.	Non mixtes	Mixtes	

■ SW502 : Réglages de la fonction de climatiseur

(Réglage de ce commutateur basé sur les fonctions de l'appareil de série M connecté à cet appareil.)

Série M

N ° SW	Fonctions	OFF	ON	Commentaires
No. 1	Mode de chauffage disponible	Systèmes de chauffage et de refroidissement combinés	Dispositif de refroidissement uniquement	
No. 2	Non utilisé	–	–	Activé en permanence.
No. 3	Non utilisé	–	–	Activé en permanence.
No. 4	Non utilisé	–	–	Activé en permanence.
No. 5	Non utilisé	–	–	Désactivé en permanence.
No. 6	Non utilisé	–	–	Désactivé en permanence.
No. 7	Non utilisé	–	–	Désactivé en permanence.
No. 8	Ventilateur disponible (modèle de refroidissement uniquement)	Ventilateur ou mode désactivé	Aucun ventilateur ou mode activé	

Série P/S

N ° SW	Fonctions	OFF	ON	Commentaires												
No.1	Type de refroidissement uniquement/ Type de pompe thermique	Type de pompe thermique	Type de refroidissement uniquement	Régler le mode de l'appareil intérieur conformément au mode d'emploi.												
No.2	Mode Auto	Non disponible (réglage No. 3 désactivé)	Disponible (réglage No. 3 activé)	Type de pompe thermique : Activé. Type de refroidissement uniquement : Désactivé.												
No.3		Disponible (appareil)	Disponible (télécommande)	Désactivé.												
No.4	Vitesse de ventilation	4 vitesses	3 vitesses (modèle 2 vitesses activé)	Lors de l'utilisation d'un modèle 2 vitesses avec le réglage 3 vitesses (ON), l'écran de la télécommande MA indique 3 vitesses de ventilation. Le tableau ci-dessous illustre les affichages et les sorties réelles à ce moment précis. <table border="1" style="margin-left: auto; margin-right: auto;"> <thead> <tr> <th>Affichage</th> <th>Signification</th> <th>Sortie de l'appareil intérieur</th> </tr> </thead> <tbody> <tr> <td></td> <td>Vitesse réduite</td> <td>Vitesse réduite</td> </tr> <tr> <td></td> <td>Vitesse moyenne</td> <td>Vitesse élevée</td> </tr> <tr> <td></td> <td>Vitesse élevée</td> <td>Vitesse élevée</td> </tr> </tbody> </table>	Affichage	Signification	Sortie de l'appareil intérieur		Vitesse réduite	Vitesse réduite		Vitesse moyenne	Vitesse élevée		Vitesse élevée	Vitesse élevée
Affichage	Signification	Sortie de l'appareil intérieur														
	Vitesse réduite	Vitesse réduite														
	Vitesse moyenne	Vitesse élevée														
	Vitesse élevée	Vitesse élevée														
No.5	Volet	Disponible	Non disponible	Fonction de ventilation de chaque appareil intérieur : Lorsque la fonction est fournie, elle est Disponible (OFF). Lorsque la fonction n'est pas fournie, elle est Non disponible (ON).												
No.6	Oscillation	Disponible	Non disponible	Fonction d'oscillation de chaque appareil intérieur : Lorsque la fonction est fournie, elle est Disponible (OFF). Lorsque la fonction n'est pas fournie, elle est Non disponible (ON).												
No.7	Non utilisé	–	–	Désactivée en permanence.												
No.8	Mode Ventilation	Non disponible	Disponible	Activé.												

* Modèle à vitesse de ventilation en 2 étapes : la vitesse de ventilation réelle est divisée en 2 niveaux, bien que l'écran de la télécommande en indique 3 ou 4.

6. Marche d'essai (opérations de vérification)

■ Contrôle de l'état de l'interface

L'état de l'interface peut être vérifié via le témoin de la carte d'interface.

N ° LED	Témoin désactivé	Témoin activé	Clignotement
LED521	Les 12 V CC. ne proviennent pas du climatiseur.	Les 12 V CC proviennent du climatiseur.	–
LED522	L'appareil ne communique pas correctement avec le climatiseur.	–	Clignote à un intervalle d'environ 1 seconde : l'appareil communique normalement avec le climatiseur.
LED523	L'appareil ne communique pas correctement avec la télécommande MA.	–	Clignote à un intervalle d'environ 8 secondes : l'appareil communique normalement avec la télécommande MA.

* Vérifier, à l'aide du tableau ci-dessus, le fonctionnement de l'appareil.

7. Fixation de l'interface MA & BORNE DE CONTACT

Lors du montage de l'interface sur l'enfoncement arrière du modèle MFZ-KA, veiller à appliquer un matériau d'isolation pour éviter que de la condensation se forme.

L'interface doit être placée de façon à ce que le câble de connexion de l'interface puisse atteindre un appareil intérieur.

L'appareil ne fonctionnera pas correctement si le câble de connexion est tendu ; éviter par conséquent de tendre le câble de connexion.

Fixez l'interface solidement sur un pilier ou sur un mur à l'aide de 2 vis minimum.

■ Utilisation des Supports de Fixation Muraux ②

1 Fixez les supports de fixation muraux ② sur l'interface ① à l'aide de 2 vis de fixation ③.

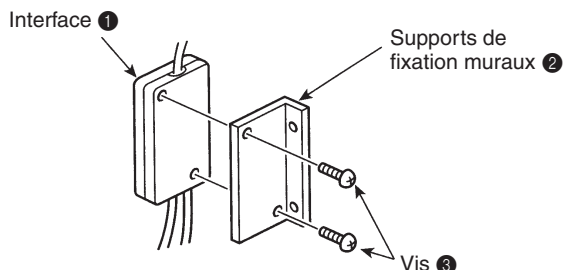

2 Fixez l'interface sur un pied ou sur un mur à l'aide de 2 vis de fixation ③.

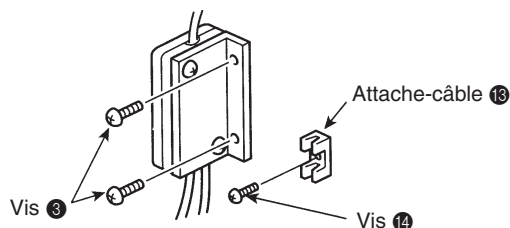

■ Fixation Directement sur un Mur

Fixez le boîtier de l'interface ① au mur à l'aide des vis de fixation ③.

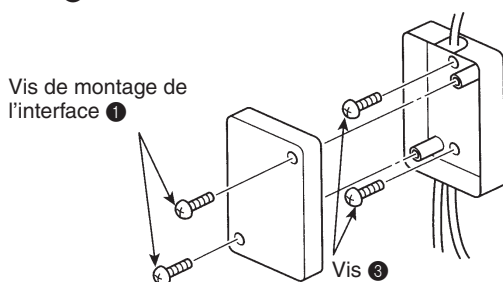

* Lors de la fixation de l'interface ① à l'aide de matériau de rembourrage ④, veillez à choisir un endroit solide pour éviter qu'elle tombe.

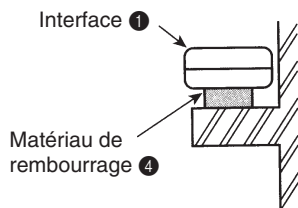

Lors de la fixation de l'interface ① dans un plafond ou un mur, veillez à installer une porte/trappe d'accès pour faciliter toute intervention d'entretien.

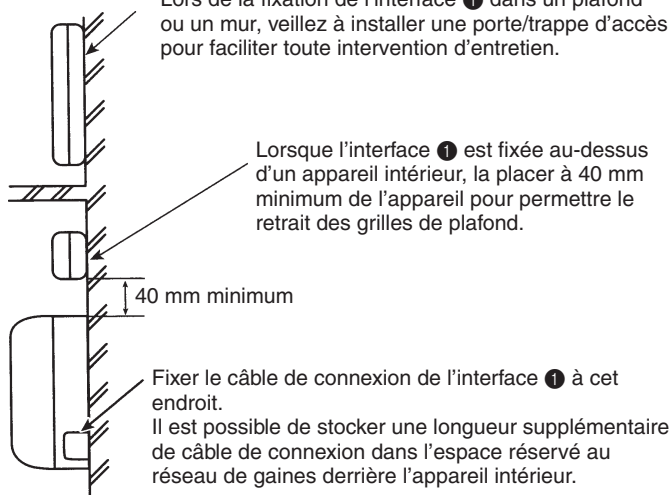

* Si certaines portions du câble de connexion sont lâches, utilisez une fixation ⑫ pour les attacher.

8. Caractéristiques

Tension d'entrée	12 V $\overline{\text{---}}$
Consommation électrique	2 W
Intensité d'entrée	0,15 A

This product is designed and intended for use in the residential, commercial and light-industrial environment.

The product at hand is based on the following EU regulations:

- Low Voltage Directive 2006/95/EC
- Electromagnetic Compatibility Directive 2004/108/EC



MITSUBISHI ELECTRIC CORPORATION

HEAD OFFICE: TOKYO BLDG., 2-7-3, MARUNOUCHI, CHIYODA-KU, TOKYO 100-8310, JAPAN

AUTHORIZED REPRESENTATIVE IN EU:

MITSUBISHI ELECTRIC EUROPE B.V.

HARMAN HOUSE, 1 GEORGE STREET, UXBRIDGE, MIDDLESEX UB8 1QQ, U.K.