

ATTACCHI SALDOBRASATI 97

MARCHIO 0036 CAT. II

GRUPPO FLUIDI 1

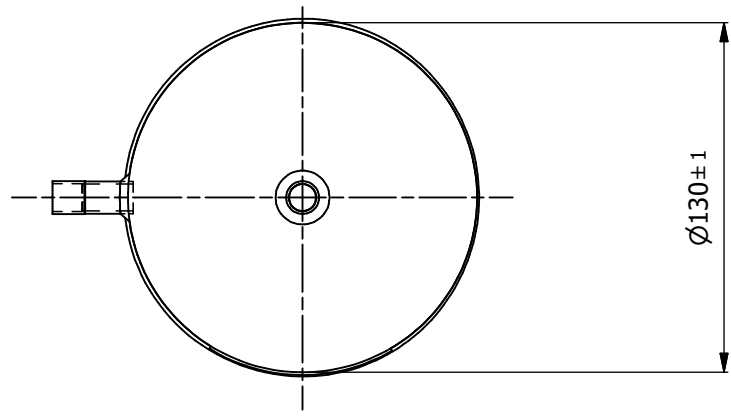
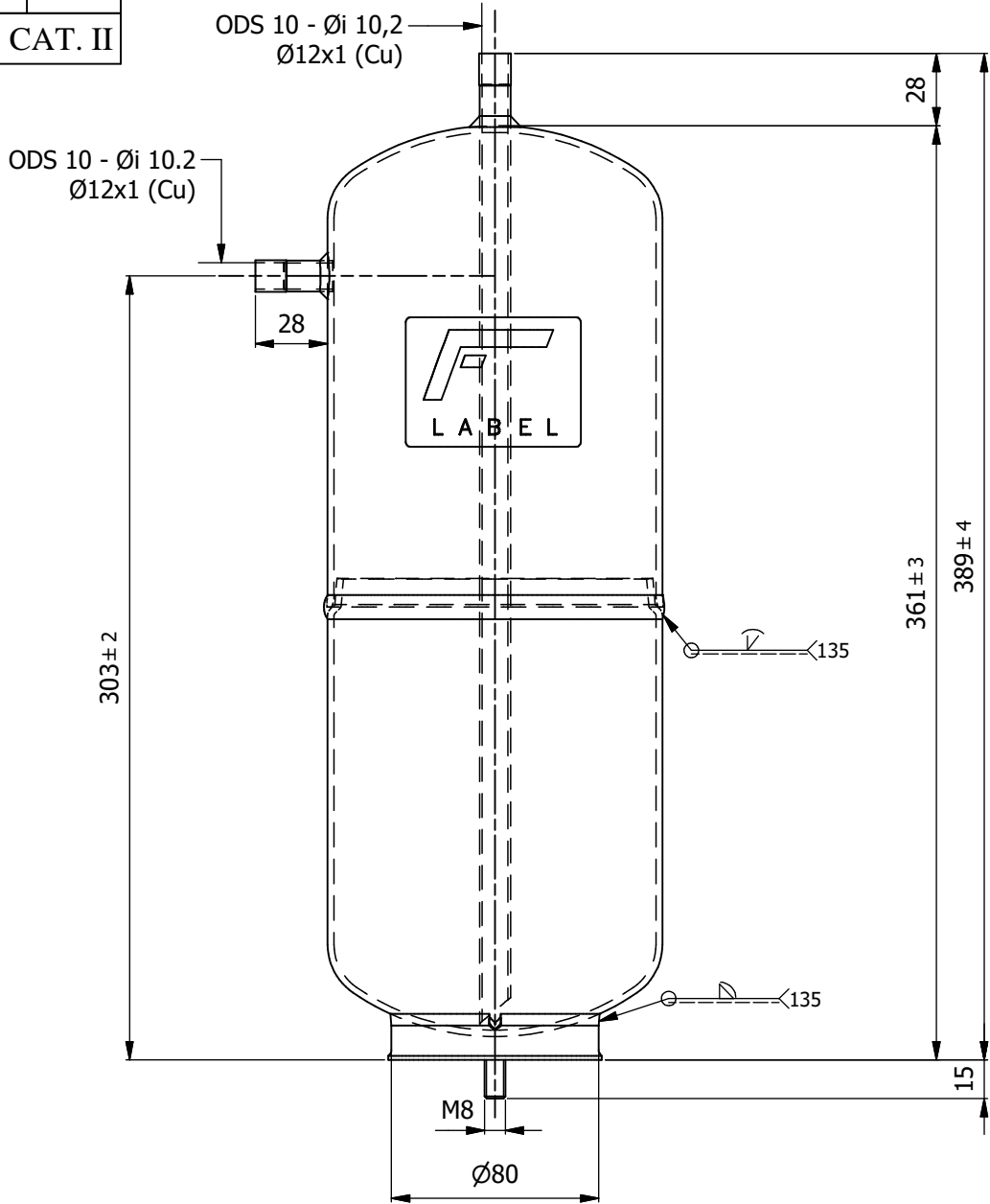

**PROGETTO VALIDO
PER -1/45 bar**

**ATTENZIONE
CALOTTE CON
SPESSORE MAGGIORATO**

A TERMINI DELLE VIGENTI LEGGI SUI DIRITTI D'AUTORE, IL PRESENTE DISEGNO NON POTRA' ESSERE COPIATO, RIPRODOTTO O CONSEGNATO A TERZI ED A DITTE CONCORRENTI.

FRIGOMECC S.p.A. S.PIETRO DI LEGNAGO (VR-ITALY) COSTRUZIONE COMPONENTI REFRIGERAZIONE CONDIZIONAMENTO www.frigomecc.com

RESISTENZA ALLA CORROSIONE IN NEBBIA SALINA 504 ORE / SALT SPRAY TEST CORROSION RESISTANCE 504 HOURS

MATERIALE PED-2014/68/UE

DATI ETICHETTA-TARGHETTA / LABEL-PLATE DATA			
TIPO / TYPE:	RV-130X361		
COD.TARGHETTA-ETICHETTA / LABEL-PLATE CODE:	VERNICIATURA / PAINTING:		
CEEXG003	LOGO CE: CE4.1	NERO RAL 9005 POLVERE	
VOLUME:	3.9 Lt.		
GRUPPO FLUIDI / FLUIDS GROUP:	1	2	ESCLUSO / EXCLUDED:
CATEGORIA / CATEGORY:	II	I	R717
TEMPERATURA TS-°C / TEMPERATURE TS-°C:	-10	120	-50 120
PRESS.MAX CONSENTITA / MAX PERMISSIBLE PRESSURE:	-1/45 bar		33 bar
PS. COLLAUDO / TEST PRESSURE:	64.35 bar		



FIRME	DISEGNATO	CONTROLLATO	APPROVATO
DATA: 14/05/2021	Lovato	Venturini	Ferrarini
PROGETTO - MOD. 3601/I - SP001	DICHIAR.CONFORMITA' 4041005A	ISTRUZIONI A01	

TIPO: RICEV. LIQUIDO 130X361 VERT.	PESO ~3,26	FOGLIO 2 / 2
CODICE: 15100303		